

A158 MASSAGESESSEL

Bedienungsanleitung

DIESE ANLEITUNG GUT AUFBEWAHREN

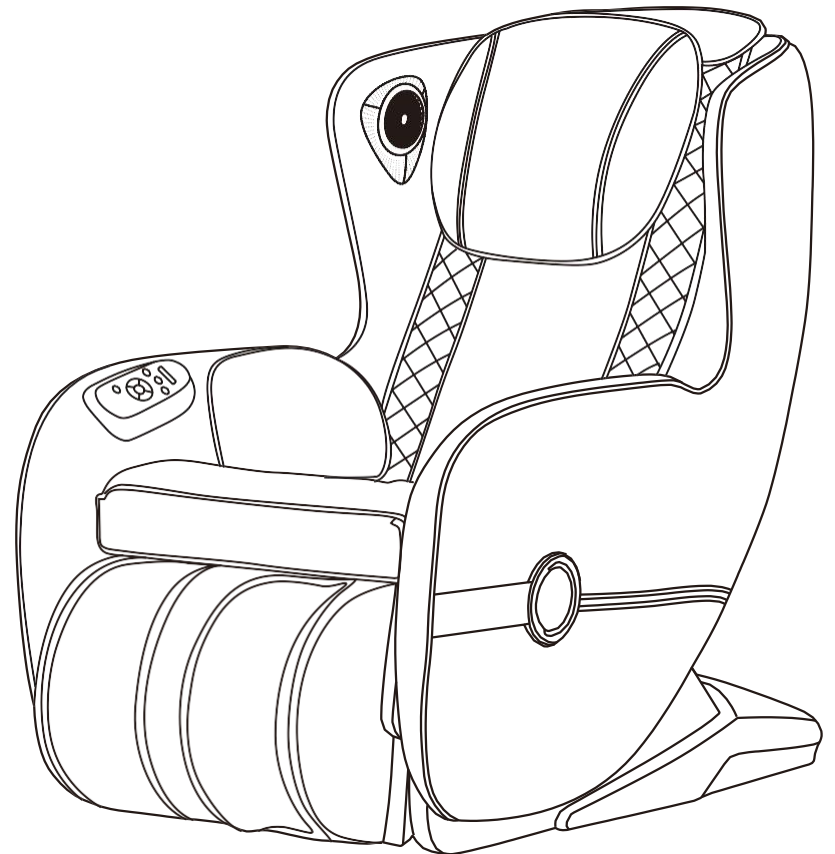

Vielen Dank für den Kauf dieses Produkts. Bitte lesen Sie diese Bedienungsanleitung sorgfältig durch, um zu wissen, wie man dieses Produkt richtig benutzt. Bitte beachten Sie besonders den Abschnitt Sicherheitshinweise und bewahren Sie diese Anleitung für zukünftigen Gebrauch gut auf.

Hinweis: Unser Unternehmen behält sich das Recht vor, das Design und die Beschreibung dieses Produkts ohne vorherige Ankündigung zu ändern. Bitte beachten Sie die tatsächliche Farbe dieses Produkts.

INHALTSVERZEICHNIS

Sicherheit und Wartung	02
Sicherheitshinweis	04
Bezeichnung und Funktion der Komponenten	07
Funktion	08
Verwendungsart	09
Produktbeschreibung	15

Sicherheit und Wartung



1. Wichtiger Sicherheitshinweis.

- Lassen Sie Kinder nicht den beweglichen Teil dieses Produkts berühren.
- Bitte verwenden Sie eine sachgemäß geerdete Stromversorgung, die für dieses Produkt geeignet ist.
- Bitte ziehen Sie den Stecker nach dem Gebrauch oder vor der Reinigung heraus, um Verletzungen oder Beschädigung des Produkts zu vermeiden.
- Bitte bedienen Sie das Produkt gemäß dieser Bedienungsanleitung.
- Verwenden Sie keine Zubehörteile, die vom Hersteller nicht empfohlen werden.
- Verwenden Sie dieses Produkt nicht im Freien.
- Bitte lesen Sie diese Bedienungsanleitung aufmerksam, bevor Sie dieses Gerät benutzen.
- Jede andere Verwendung, die nicht in dieser Bedienungsanleitung enthalten ist, ist untersagt.
- Jeweils 20 Minuten Nutzungsdauer ist empfohlen.
- Bitte verwenden Sie den Sessel nicht, wenn das Leder gebrochen oder beschädigt ist.
- Bitte verwenden Sie den Sessel nicht, wenn die Abdeckung oder das Leder beschädigt ist.
- Bitte verwenden Sie den Sessel nicht, wenn das Heizkörperloch abgedeckt oder blockiert ist.
- Bitte lassen Sie nichts auf dieses Produkt fallen.
- Bitte nicht einschlafen, während Sie dieses Produkt verwenden.
- Bitte verwenden Sie den Sessel nicht, wenn Sie betrunken sind oder sich unwohl fühlen.
- Bitte nicht innerhalb einer Stunde nach dem Essen benutzen.
- Bitte machen Sie die Massage-Funktion nicht zu stark, um Verletzungen zu vermeiden.

2. Umgebungsbedingte Verwendung.

- Bitte verwenden Sie den Sessel nicht bei hohen Temperaturen oder in feuchter Umgebung.
- Bitte verwenden Sie den Sessel nicht sofort, während sich die Umgebungstemperatur stark verändert.
- Bitte verwenden Sie den Sessel nicht in einer sehr staubigen oder ätzenden Umgebung.
- Bitte verwenden Sie den Sessel nicht, wenn nicht genügend Platz zur Verfügung steht oder eine schlechte Belüftung vorhanden ist.

3. Menschen, die nicht geeignet sind, dieses Produkt zu verwenden.

- Menschen, die an Osteoporose leiden, sind nicht geeignet dieses Produkt zu verwenden.
- Menschen, die an Herzkrankheiten leiden oder elektronische medizinische Geräte, wie Herzschrittmacher tragen, sind nicht geeignet, dieses Produkt zu verwenden.
- Menschen, die an Fieber leiden, sind nicht geeignet dieses Produkt zu verwenden.
- Frauen während der Schwangerschaft oder während der Menstruation, sind nicht geeignet dieses Produkt zu verwenden.
- Menschen mit Hautverletzungen oder Hautkrankheiten sind nicht geeignet dieses Produkt zu verwenden.
- Kindern unter 14 Jahren oder psychisch unausgeglichene Menschen ohne Betreuung ist es nicht gestattet, dieses Produkt zu verwenden.
- Menschen, denen vom Arzt gesagt wird, dass sie sich ausruhen sollen oder Menschen, die sich unwohl fühlen, sind nicht geeignet dieses Produkt zu verwenden.
- Menschen, deren Körper nass ist, ist es nicht gestattet, dieses Produkt zu verwenden.

4. Sicherheit.

- Überprüfen Sie, ob die Spannung den Spezifikationen dieses Produkts entspricht.
- Ziehen Sie den Stecker nicht mit nassen Händen.

Sicherheit und Wartung

- Lassen Sie kein Wasser in das Produkt eindringen, um einen elektrischen Schlag zu vermeiden oder das Produkt nicht zu beschädigen.
- Beschädigen Sie nicht Drähte und ändern Sie nicht die Schaltung dieses Produkts.
- Verwenden Sie kein feuchtes Tuch, um die elektrischen Teile, wie Schalter und Stecker, zu reinigen.
- Bei Stromausfall halten Sie sich von diesem Produkt fern, um Verletzungen zu vermeiden, wenn der Strom plötzlich zurückkommt.
- Verwenden Sie dieses Produkt nicht, wenn es nicht korrekt funktioniert, und wenden Sie sich bitte sofort an den örtlichen Kundendienst.
- Verwenden Sie dieses Produkt nicht, wenn Sie sich unwohl fühlen, und bitte konsultieren Sie Ihren Arzt.
- Dieses Gerät ist nicht für die Verwendung durch Personen vorgesehen (Kinder eingeschlossen), die verminderte körperliche, sensorielle oder geistige Fähigkeiten haben oder nicht über ausreichende Erfahrung und Kenntnisse verfügen, außer sie haben von einer Person, die für ihre Sicherheit verantwortlich ist, Anweisungen für den Gebrauch des Geräts erhalten oder werden von dieser beaufsichtigt.
- Kinder sollten beaufsichtigt werden, damit gewährleistet ist, dass sie nicht mit dem Gerät spielen.
- Ein beschädigtes Netzkabel muss vom Hersteller, seinem Kundendienst oder einer ähnlich qualifizierten Person ausgewechselt werden, um Gefahren vorzubeugen.

5. Wartung.

- Dieses Produkt sollte vom Kundendienst gewartet werden. Versuchen Sie NICHT, den Sessel selbst zu demontieren oder zu reparieren.
- Vergessen Sie nicht, den Strom nach dem Gebrauch zu unterbrechen.
- Verwenden Sie dieses Produkt nicht, wenn die Steckdose locker ist.
- Wenn dieses Produkt für lange Zeit nicht verwendet wird, bitte rollen Sie die Kabel auf und lagern Sie dieses Produkt in trockener und staubfreier Umgebung.
- Lagern Sie dieses Produkt nicht bei hohen Temperaturen oder in der Nähe von Feuer und vermeiden Sie langanhaltende direkte Sonneneinstrahlung.
- Ein beschädigtes abnehmbares Netzkabel muss vom Hersteller, seinem Kundendienst oder einer ähnlich qualifizierten Person ausgewechselt werden, um Gefahren vorzubeugen.
- Bitte reinigen Sie dieses Produkt mit einem trockenen Tuch. Verwenden Sie keine Verdüner, Benzol oder Alkohol.
- Die mechanischen Bestandteile dieses Produkts sind speziell entworfen und hergestellt, eine besondere Wartung ist nicht erforderlich.
- Verwenden Sie keine kantigen Werkzeuge, um dieses Produkt zu verschieben.
- Rollen oder ziehen Sie dieses Produkt nicht über unebenen Boden, es muss beim Verschieben angehoben werden.
- Bitte verwenden Sie den Sessel mit Unterbrechungen, lassen Sie dieses Produkt nicht lange ununterbrochen arbeiten.

6. Lösung für gewöhnliche Fehlfunktionen.

- Es ist natürlich, dass der Motor während des Gebrauchs Geräusche macht.
- Wenn die Steuerung nicht normal arbeiten kann, überprüfen Sie bitte, ob der Stecker und die Steckdose gut verbunden sind, und stellen Sie sicher, dass der Schalter eingeschaltet ist.
- Wenn die bemessene Arbeitszeit abgelaufen ist, aktiviert das Produkt automatisch die Ausschalttaste. Wenn dieses Produkt längere Zeit ununterbrochen arbeitet, schaltet der Temperaturschutz das Produkt automatisch aus. Verwenden Sie ihn erst nach einer halben Stunde wieder.

Sicherheitshinweis

⚠ Warnung

Beim Heben an der Fußstütze sollte nicht Druck auf die Fußstütze ausgeübt werden, um zu vermeiden, dass der Massagesessel nach vorn fällt, das Produkt beschädigt wird oder Verletzungen verursacht werden.

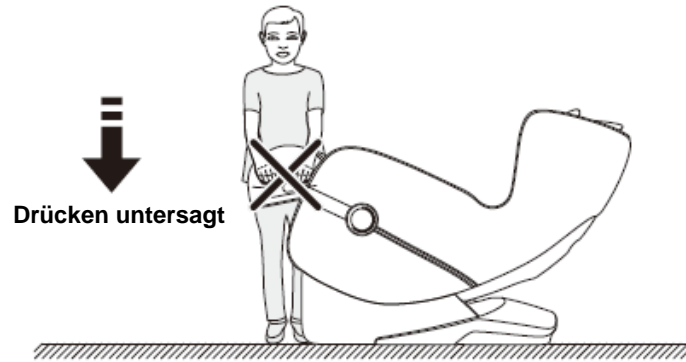

⚠ Warnung

Bevor Sie sich auf den Massagesessel setzen, vergewissern Sie sich, dass die Massagehand in der Sitzkissenposition bleibt, um ein unangenehmes Gefühl für das Gesäß während des Herunterdrückens des Körpers und eine Beschädigung der Massagehand zu vermeiden.

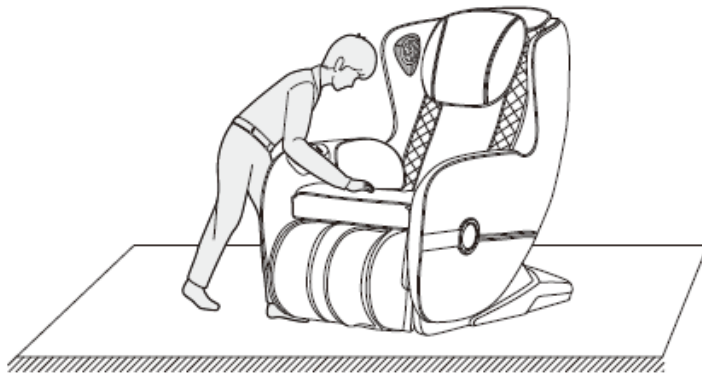

Sicherheitshinweis

⚠ Warnung

Ziehen Sie das Netzkabel nicht im Standby- oder Eingeschaltet-Zustand heraus, um eine Beschädigung des Produkts oder einen versehentlichen elektrischen Schlag zu vermeiden. Es wird empfohlen, das Netzkabel zu trennen, wenn es nicht verwendet wird.

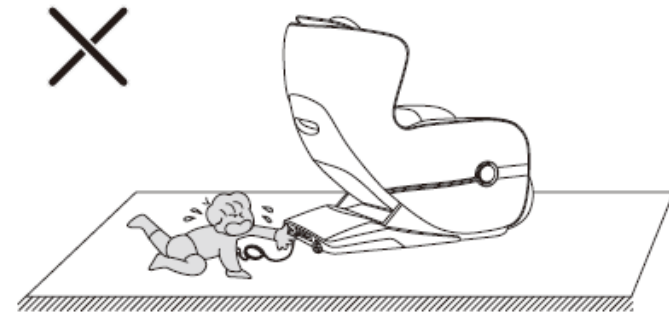

⚠ Warnung

Wenn Sie die Zero-Gravity-Liegefunktion starten, überprüfen Sie, dass sich keine Kinder und Haustiere an der Unterseite der Fußstütze und der Rückenlehne befinden, da dies zur Beschädigung des Produkts oder zu Körperverletzungen führen könnte.

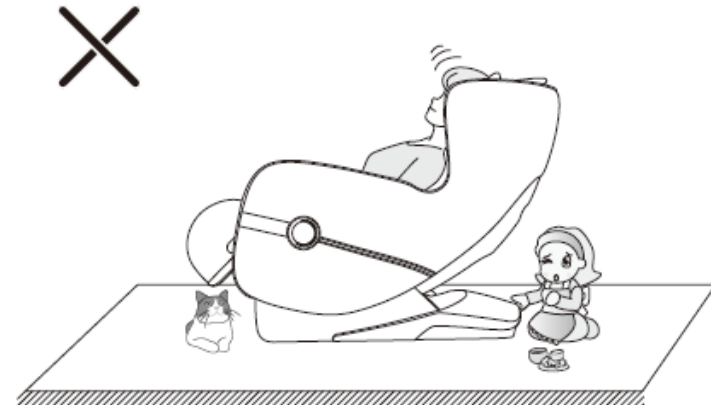

Sicherheitshinweis

⚠️ Warnung

Da der Sessel leicht ist, ist es strengstens untersagt, dass Kinder daran risikoreiche Bewegungen ausführen, wie beispielsweise hinaufsteigen oder darauf herumklettern. Andernfalls könnte das Produkt umfallen. Vermeiden Sie das Umfallen des Produkts, um Schäden am Produkt oder Körperverletzungen zu vermeiden.

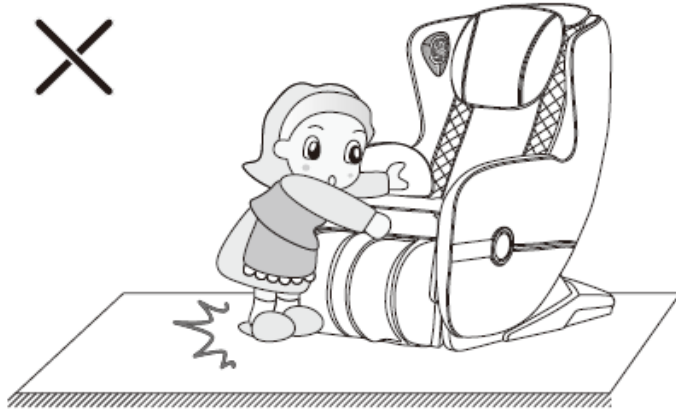

Bezeichnung und Funktion der Komponenten

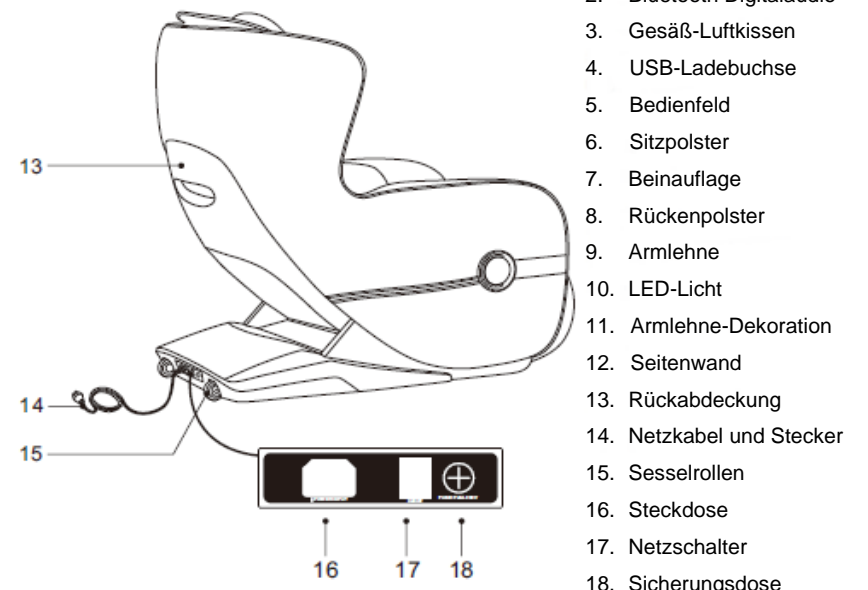
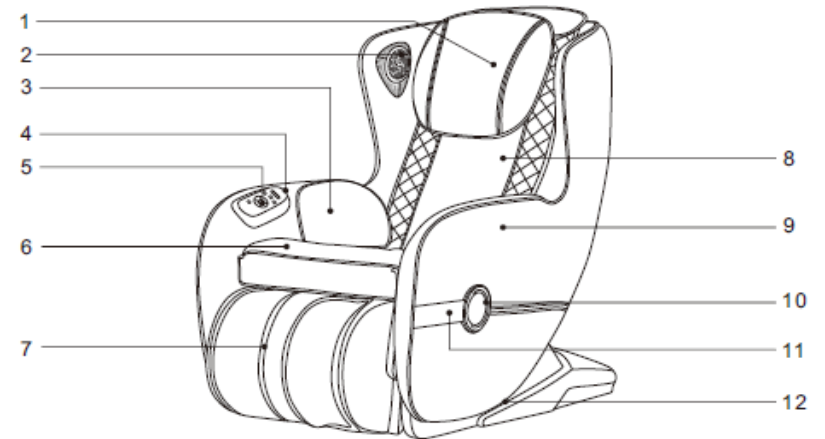

1. Kissen
2. Bluetooth Digitalaudio
3. Gesäß-Luftkissen
4. USB-Ladebuchse
5. Bedienfeld
6. Sitzpolster
7. Beinauflage
8. Rückenpolster
9. Armlehne
10. LED-Licht
11. Armlehne-Dekoration
12. Seitenwand
13. Rückabdeckung
14. Netzkabel und Stecker
15. Sesselrollen
16. Steckdose
17. Netzschalter
18. Sicherungsdose

Funktion

- Dieses Produkt ist mit einem Satz Massagehände ausgelegt, die sich nach oben und nach unten bewegen können, allradgetrieben in dezentem Design.
- Es gibt fünf Arten von künstlichen Massagetechniken: Kneten, Klopfen, Kneten und Klopfen, Schlagen und Shiatsu.
- Ausgestattet mit drei automatischen Massagefunktionen: Automatik-Modus 1 (Ganzkörpermassage), Automatik-Modus 2 (Nacken- und Schultermassage), Automatik-Modus 3 (Rücken- & Beckendehnung).
- Es verfügt über eine manuelle Ganzkörpermassagefunktion (Ganzkörper, Oberkörper, Unterkörper, Teilposition und feste Position), fünf Massagearten (Kneten, Klopfen, Kneten und Klopfen, Schlagen und Shiatsu) und fünf Arten von synchronen Massagetechniken. Jede Massagetechnik hat drei Geschwindigkeiten, die eingestellt werden können. Im Fest- oder Teilposition-Massage-Modus können sich die Massagehände nach unten bewegen. Beim Klopfen, Shiatsu oder Klopfmassage kann die Breite der Massagekugel breit, mittel und schmal eingestellt werden.
- Ausgestattet mit Luftkissen-Massagefunktion: Bein- und Hüftdruckmassagefunktion mit zwei Intensitäten.
- Blaue LED-Lichter befinden sich an der Seite der Armlehne.
- Auf der Rückseite des Bedienfelds befindet sich eine USB-Ladeschnittstelle für Mobiltelefone.
- Ausgestattet mit Timing-Anzeigefunktion.
- Die Bluetooth-Funktion des intelligenten Geräts kann verwendet werden, um Musik über eine drahtlose Verbindung abzuspielen.
- Das Musik-Player-System verfügt über 3D-Digitalaudio auf der linken und rechten Seite des Massagesessels.
- Mit der manuellen 180°-Beinkippfunktion können Sie eine Beindruckmassage entsprechend Ihren Bedürfnissen auswählen.
- Die untere Beinauflage und die Rückenlehne sind mit der Hebeeinstellung und der automatischen Liegmodus-Einstellfunktion verbunden.
- Die „selbstausgleichende“ lange Kurvenbahn passt sich an den menschlichen Rücken an und Sie können eine enganliegende Massage vom Nacken bis zum Oberschenkel genießen, und Sie befinden sich im Zero-Gravity-Zustand, wenn die Rückenlehne nach hinten neigt.
- Bei Ausschalten der Maschine wird die Massagehand automatisch zurückgesetzt.

Verwendungsart

- Hinweis: Die spezifische Anzeige ist abhängig von der physischen Tastenbeleuchtung!

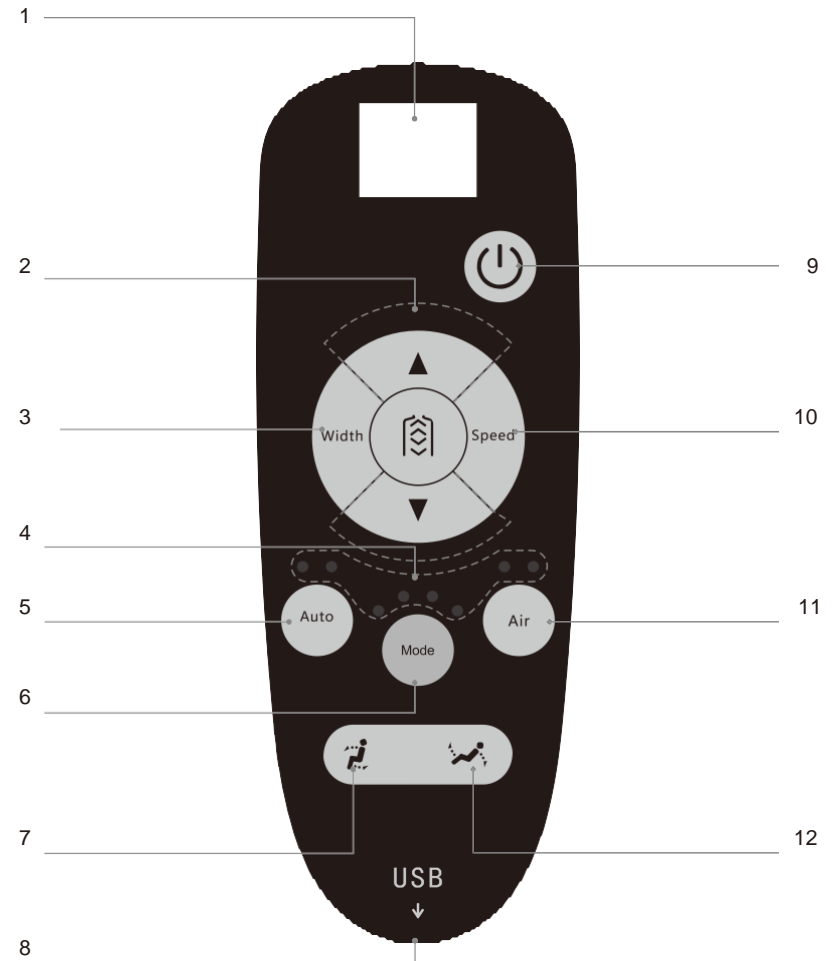

Verwendungsart

1. LED-Anzeige
 - Anzeige des Massagemodus und Timing.
2. Massagebereich-Einstellungstaste.
 - Weitere Einzelheiten finden Sie auf Seite 11 dieser Bedienungsanleitung.
3. Breite-Taste
 - Massagekugel-Breiteneinstellung
4. LED-Funktionsanzeige
 - Anzeige der Massagefunktion
5. Automatische Massage-Taste
 - Ein-/Ausschalten der automatischen Massagefunktion (weitere Einzelheiten finden Sie auf Seite 10 dieser Bedienungsanleitung).
6. Manuell-Taste
 - Weitere Einzelheiten finden Sie auf Seite 10 dieser Bedienungsanleitung.
7. Hebe-Taste
 - Passen Sie die Position an, wobei sich die Rückenlehne hebt und die untere Beinauflage senkt.
8. USB-Buchse
 - USB-Telefonladebuchse
9. Ein-/Aus-Schalter
 - Ein-/Ausschalten aller Massagefunktionen
10. Geschwindigkeit
 - Massagetechnik-Geschwindigkeitseinstellung
11. Luftdruck
 - Ein-/Ausschalten der automatischen Massagefunktion (weitere Einzelheiten finden Sie auf Seite 11 dieser Bedienungsanleitung).
12. Zurücklehnen
 - Passen Sie die Position an, wobei sich die Rückenlehne senkt und die untere Beinauflage hebt.

Verwendungsart

1. Einschalten der Hauptstromversorgung

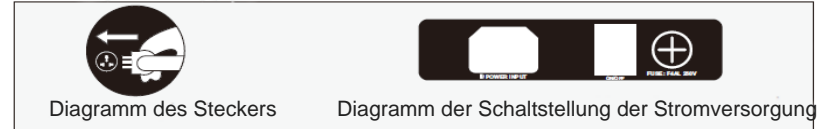

2. Massage starten

- ① Drücken Sie den roten Ein-/Aus-Schalter, um die Massage zu starten, der Massagesessel wird sich automatisch zurücklehnen.
- ② Wenn Sie „Bi Bi“ (Anzeige HH) hören, können Sie die Schulterposition mit den Auf- oder Ab-Tasten einstellen. Ohne Anpassung innerhalb von 5 Sekunden, beginnt die Massage automatisch.
- ③ Die Standardeinstellung im Auto-Modus I ist die Luftkissen-Massage. Sie können auch andere Massage-Modi wählen.

A) Automatische Massage

Name	Taste	Massage-Funktion	Anzeigestatus
Automatische Massage		Auto I: Ganzkörpermassage, Körpermassage, Entspannung schmerzender Teile, Ermüdung abbauen.	A1
		Auto II: Hals- & Schultermassage, mit Fokus auf das Becken.	A2
		Auto III: Massage-Fokus auf Rücken und Becken.	A3

B) Manuelle Massage

Name	Taste	Massage-Funktion	Anzeigestatus
Modus		Kneten: Die Geschwindigkeit ist verstellbar; die Kontrollleuchte I leuchtet.	● ○ ○ ○
		Klopfen: Geschwindigkeit und Breite sind verstellbar; Kontrollleuchte II leuchtet	○ ● ○ ○
		Kneten und Klopfen: Die Geschwindigkeit ist verstellbar; die Kontrollleuchte III leuchtet.	○ ○ ● ○
		Schlagen: Geschwindigkeit und Breite sind verstellbar; Kontrollleuchte IV leuchtet	○ ○ ○ ●
		Shiatsu: Geschwindigkeit und Breite sind verstellbar; Kontrollleuchte I blinkt.	● ○ ○ ○
		Klopfen 1: Geschwindigkeit ist verstellbar; die Kontrollleuchte II blinkt.	○ ● ○ ○
Breite-Taste		Drei Intensitätseinstellungen	D1, D2, D3
Geschwindigkeit-Taste		Drei Geschwindigkeitseinstellungen	P1, P2, P3

Verwendungsart



C) Massagebereich-Einstellung

Name	Taste	Massage-Funktion	Anzeigestatus
Massagebereich		Festpunkt: Festposition-Massage.	H0
		Teilposition: Kleiner Bereich Teilposition-Massage.	H1
		Oberkörper: Oberkörpermassage.	H2
		Unterkörper: Unterkörpermassage.	H3
		Ganzkörper: Ganzkörpermassage	H4
Auf-Taste		Massagepositionseinstellung (In der Festposition-Massage und Teilposition-Massage können Sie die Auf- und Ab-Tasten verwenden, um die Massageposition einzustellen.)	Massagehand aufwärts
Ab-Taste			Massagehand abwärts

D) Luftdruck-Massage

Name	Taste	Beschreibung
Luftdruck		Drücken Sie diese Taste, um die Luftdruck-Funktion zu wählen: schwach, stark und geschlossen.

E) Rückenlehne-Positionseinstellung

Name	Taste	Beschreibung
Hebe-Taste		Drücken und halten Sie diese Taste, die Rückenlehne hebt sich langsam, die Beinauflage senkt sich langsam, stoppt, wenn Sie sie loslassen. Heben stoppt, wenn Sie aufrecht sitzen.
Zurücklehnen-Taste		Drücken und halten Sie diese Taste, die Rückenlehne senkt sich langsam nach hinten, die Beinauflage hebt sich langsam und stoppt, wenn Sie sie die Taste loslassen. Hier ist das Maximum.

3. Bluetooth-Audiowiedergabe Betriebsanleitung

- Gehen Sie in das Hauptmenü des intelligenten Geräts, öffnen Sie „Einstellungen“. Wählen Sie die Option „Bluetooth“. Öffnen Sie „Bluetooth“. Bluetooth sucht automatisch nach neuen Bluetooth-Geräten.
- Das intelligente Gerät wird für das entsprechende Bluetooth-Modell (wie beispielsweise IMCM-XXXX) suchen. Klicken Sie auf Verbinden.
- Öffnen Sie den Musik-Player des intelligenten Geräts und wählen Sie den Song, der gespielt werden soll.

Verwendungsart

4. Strom abschalten, Massage beenden

- Drücken Sie den roten Ein-/Aus-Schalter während dem Massagevorgang, um den Sessel sofort auszuschalten, der Sessel und die Massagehand werden automatisch zurückgesetzt.
- Massagezeit ist abgelaufen (20 Minuten), alle Massagen stoppen, die Massagehand wird zurückgesetzt.
- Nach dem Zurücksetzen schaltet der Sessel die Stromversorgung aus.

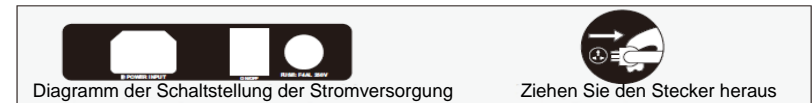

5. Verfahren zum Beinkippen

- Bei der Verwendung der Beinkippfunktion, kippen Sie zuerst die Beinauflage mit dem Beinauflagerohr bis zum Schnittpunkt (festsitzend kann sie nicht gekippt werden). (Abbildung 1).
- Ziehen Sie die Beinauflage 5cm vorwärts und dann kippen Sie sie nach unten (Abbildung 2). Wenn die Beinauflage zurückgekippt wird, tun Sie das Gegenteil.

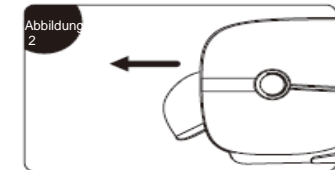
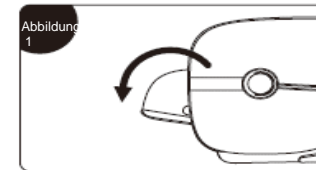

6. Bewegung des Sessels

- Beim Tragen des Massagesessels benötigen Sie zwei Personen, von denen eine die Rückenlehne hebt und die andere Person die Beinauflage hebt und beide den Massagesessel gleichzeitig heben (BITTE BEACHTEN SIE: Verwenden Sie nicht die Armlehne, um den Sessel zu bewegen. Der Sessel ist zu schwer, um an der Armlehne getragen zu werden. Wenn die Armlehne beschädigt wird, kann der Sessel fallen und Verletzungen verursachen)

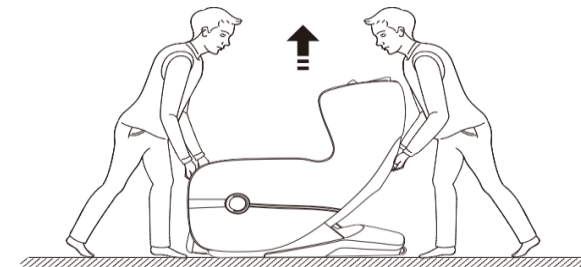

Verwendungsart

7. Bodenschutz

- Stellen Sie den schweren Massagesessel für längere Zeit auf den Holzfußboden, kann dies den Boden beschädigen. Legen Sie daher einen Teppich oder einen anderen Gegenstand darunter, um Schäden zu vermeiden.

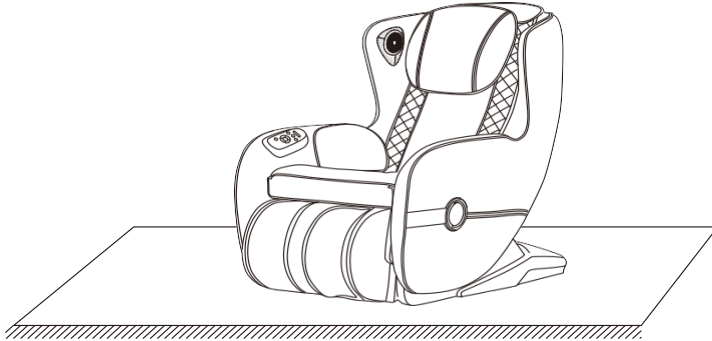

Achtung: Bewegen Sie den Sessel nicht mit seinen Rollen auf unebenen Boden oder in einem engen Raum. Beim Tragen des Massagesessels benötigen Sie zwei Personen, von denen eine die Rückenlehne hebt und die andere Person die Beinauflage hebt und beide den Massagesessel gleichzeitig heben (BITTE BEACHTEN SIE: Verwenden Sie nicht die Armlehne, um den Sessel zu bewegen. Der Sessel ist zu schwer, um an der Armlehne getragen zu werden. Wenn die Armlehne beschädigt wird, kann der Sessel fallen und Verletzungen verursachen).

8. Bewegen des Sessels

- Stellen Sie sicher, dass keine Kabel auf dem Boden liegen. Neigen Sie die Rückenlehne bis zu einem bestimmten Winkel nach hinten (wobei der Schwerpunkt auf die Sesselrollen fällt). Sie können nun den Sessel vorwärts- oder rückwärtsbewegen und dann den Sessel wieder langsam und behutsam in die normale Position bringen.

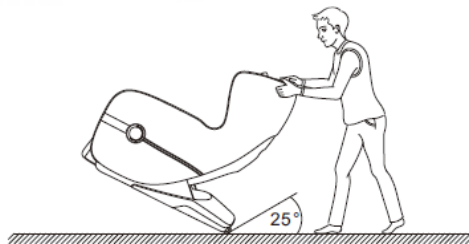

Hinweis

Während dem Verschieben müssen Sie zuerst die Stromversorgung ausschalten und dann das Netzkabel und das Steuerkabel trennen.

Produktbeschreibung

Modell: A158

Name: Massagesessel

Netzspannung: 110-120V~ 60Hz
 220-240V~ 50Hz/60Hz

Nennleistungsaufnahme: 60W

Nennzeit: 20 Min

Sicherheit: Schutzklasse I

Verwendetes Material: PVC, PA, Stahlteile und elektrische & elektronische Teile

MATERIAL	PU	LEDER	STOFF	HOLZ

